

INSPIRON™

TELEPÍTÉSI ÚTMUTATÓ

DELL™
YOURS IS HERE

INSPIRON™

TELEPÍTÉSI ÚTMUTATÓ

W01B

Modell, W01B001 típus

Megjegyzések, "Vigyázat!" jelzések és figyelmeztetések

 **MEGJEGYZÉS:** A MEGJEGYZÉSEK a számítógép biztonságosabb és hatékonyabb használatát elősegítő fontos tudnivalókat tartalmaznak.

 **FIGYELMEZTETÉS:** A FIGYELMEZTETÉS hardverhiba vagy adatvesztés lehetőségére hívja fel a figyelmet, egyben közli a probléma elkerülésének módját.

 **FIGYELEM:** A FIGYELEM! jelzések esetleges tárgyi és személyi sérülésekre, illetve életveszélyre hívják fel a figyelmet.

Ha az Ön által vásárolt számítógép Dell™ n Series típusú, a dokumentumban szereplő, Microsoft® Windows® operációs rendszerekkel kapcsolatos utalások nem érvényesek.

A dokumentumban közölt információ külön értesítés nélkül is megváltozhat.

© 2009 Dell Inc. Minden jog fenntartva.

A Dell Inc. előzetes írásos engedélye nélkül szigorúan tilos a dokumentumot bármiféle módon sokszorosítani.

A szövegben használt márkajelzések: a *Dell*, a *DELL* embléma, a *YOURS IS HERE*, és a *DellConnect* a Dell Inc. védjegyei; az *Intel*, *Pentium*, és *Celeron* bejegyzett védjegyek, a *Core* az Intel Corporation védjegye az Egyesült Államokban és/vagy más országokban; a *Microsoft*, *Windows*, *Windows Vista*, és *Windows Vista* start embléma Microsoft Corporation védjegye vagy bejegyzett védjegye az Amerikai Egyesült Államokban, illetve más országokban; a *Bluetooth* a Bluetooth SIG, Inc. bejegyzett védjegye, amelyet a Dell licenc alapján használ.

A dokumentumban más védjegyek és kereskedelmi megnevezések is szerepelhetnek, hivatkozásként a termékmárkák és megnevezések tulajdonosaira. A Dell Inc. a sajátja kivételével lemond minden védjegyekkel vagy bejegyzett védjegyekkel kapcsolatos tulajdonosi jogról.

2009. június

P/N TGYH6

Rev. A00

Tartalomjegyzék

Az Inspiron One üzembe helyezése	5	Az optikai meghajtó használata	23
A számítógép összeállítása előtt	5	Hátlapi funkciók	25
Csatlakoztassa a billentyűzetet és az egeret.	6	Hátlapon elhelyezett csatlakozók.	27
Csatlakoztassa a tápkábelt	7	A megjelenítő funkciói	29
A hálózati kábel csatlakoztatása (opcionális)	8	Szoftverfunkciók	31
A számítógépállvány beállítása	10	Dell dokkoló	35
Nyomja meg a bekapcsoló gombot.	11	Problémák megoldása	37
A Microsoft Windows telepítése	12	Hangkódok	37
Csatlakozás az internethez (opcionális)	13	Hálózati problémák	38
Az Inspiron One használata	16	Tápellátási problémák	39
Jobb oldali nézet	16	Memóriaproblémák	41
Jobb oldali gombok és csatlakozók	18	Lefagyások és szoftverproblémák	41
Bal oldali nézet	21	Támogatási eszközök használata	44
		Dell támogatási központ	44
		Rendszerüzenetek	45

Tartalomjegyzék

Hardverhiba-elhárító	47	Termékinformáció	63
Dell Diagnostics	48	Eszközök visszaküldése garanciális javításra vagy visszafizetésre	63
Az operációs rendszer visszaállítása	52	Telefonhívás előtti teendők	65
Rendszer-visszaállítás	53	Kapcsolatfelvétel a Dellel	66
Dell: Gyári lemezkép visszaállítása . .	54	További információk és források keresése.	68
Az operációs rendszer újratelepítése	57	Alapvető műszaki adatok	71
Segítségkérés	59	Függelék	75
Műszaki támogatás és ügyfélszolgálat	60	A Macrovision termékére vonatkozó nyilatkozat.	75
DellConnect	61	Index	76
Online szolgáltatások	61		
Automatizált rendelési állapot szolgálat	62		

Az Inspiron One üzembe helyezése

Ez a fejezet tartalmazza az Inspiron™ One beüzemelésével kapcsolatos tudnivalókat.

 **FIGYELEM:** Az ebben a részben ismertetett műveletek elvégzése előtt olvassa el a számítógéphez kapott biztonsági utasításokat. További biztonsági útmutatásokat a www.dell.com/regulatory_compliance címen, a szabályozási megfelelőséget ismertető (angol nyelvű) honlapon talál.

 **MEGJEGYZÉS:** A szervizcímke a számítógép hátoldalán található. Ezzel a kóddal azonosítható a számítógép a Dell támogatási webhely használatakor és a telefonos műszaki támogatás igénybevétele során.

A számítógép összeállítása előtt

A számítógép elhelyezésekor ügyeljen arra, hogy legyen elérhető közelségben áramforrás, megfelelő szellőzés és stabil vízszintes felület, amelyre ráteszi a számítógépet, valamint a csatlakozók és kezelőszervek a jobb oldalon legyenek.

Megfelelő szellőzés hiányában az Inspiron One túlmelegedhet. A túlmelegedés elkerülése érdekében ügyeljen arra, hogy hátul legalább 10 cm-t, oldalról pedig legalább 5 cm-t hagyjon szabadon. Bekapcsolt állapotban soha ne helyezze a számítógépet zárt helyre, például szekrénybe vagy fiókba.

Csatlakoztassa a billentyűzetet és az egeret.

Csatlakoztassa az USB billentyűzetet és egeret a számítógép USB csatlakozóihoz.

-  **MEGJEGYZÉS:** Amennyiben a számítógéppel együtt vezeték nélküli billentyűzetet és egeret is vásárolt, csatlakoztassa a vevőegységet a számítógép USB csatlakozójához. További információért tekintse meg a billentyűzethez és egerhez tartozó dokumentációt.

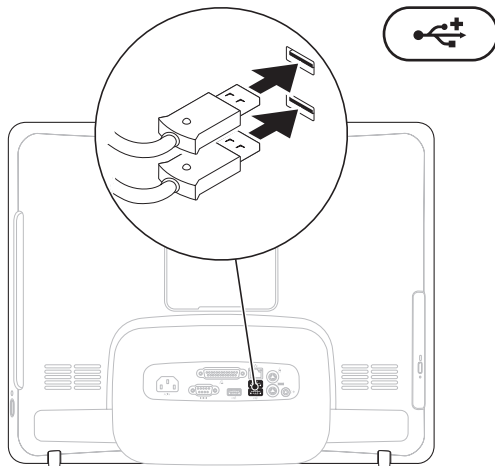

Csatlakoztassa a tápkábelt

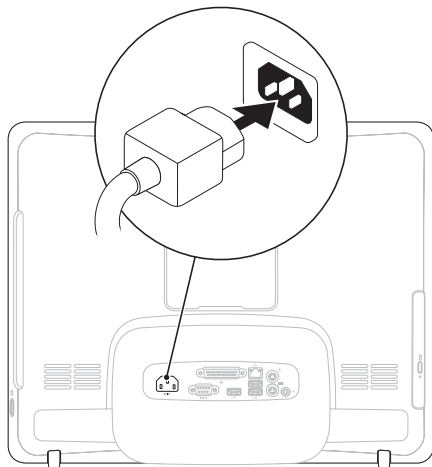

A hálózati kábel csatlakoztatása (opcionális)

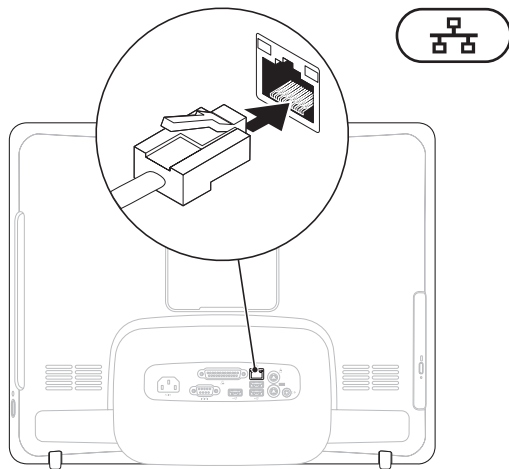

A számítógép összeállításának befejezéséhez hálózati kapcsolat nem szükséges, de amennyiben rendelkezik meglévő hálózattal vagy olyan internetkapcsolattal, amely vezetékes kapcsolatot használ (mint például az otthoni kábelmodem vagy Ethernet csatlakozó), az most csatlakoztatható.

 **MEGJEGYZÉS:** Kizárólag Ethernet kábelt (RJ45 csatlakozóval szerelt) használjon a hálózati aljzathoz csatlakozáshoz. Telefonkábel (RJ11 csatlakozó) nem csatlakoztatható a hálózati csatlakozó aljzatba.

A számítógép hálózathoz vagy szélessávú eszközhöz való csatlakoztatásához a hálózati kábel egyik végét csatlakoztassa egy hálózati portba vagy egy szélessávú eszközbe. A hálózati kábel másik végét csatlakoztassa a számítógép hátlapján található hálózati aljzatba (RJ45 csatlakozó). A csatlakozás akkor megfelelő, ha a csatlakozó kattánó hangot ad.

A számítógépállvány beállítása

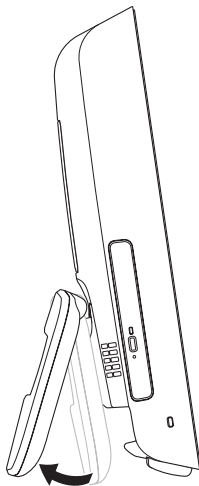

⚠ FIGYELEM: Ne használja az állványt a számítógép hordozására.

✍ MEGJEGYZÉS: A számítógép VESA falikarral történő használata előtt az állványt be kell csukni.

A monitor kényelmes látószögbe állításához húzza ki az állványt. Az állvány kinyitásakor és becsukásakor határozott kattanás hallható. A számítógép támogatja az UL-tanúsítvánnyal ellátott VESA fali állványokat. A megfelelő rögzítéshez használjon négy darab 4 mm átmérőjű, 0,7 mm menetemelkedésű, 10 mm hosszúságú csavart.

Nyomja meg a bekapcsoló gombot.

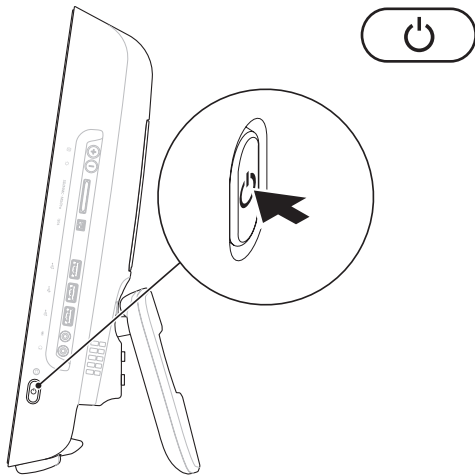

A Microsoft Windows telepítése

Ez a Dell számítógép elő van készítve a Microsoft® Windows® operációs rendszer futtatására. A Windows első üzembe helyezéséhez kövesse a képernyőn megjelenő utasításokat. A megjelenő Windows telepítő képernyőkön több műveletet is végre kell hajtani, mint például a licencszerződések elfogadása, a beállítások elvégzése és az internetkapcsolat beállítása. A Windows telepítése hosszabb időt vehet igénybe.

 **FIGYELMEZTETÉS: Ne szakítsa meg az operációs rendszer telepítését. Ha megszakítja, akkor lehet, hogy nem lesz képes használni a számítógépet és újra kell telepítenie az operációs rendszert.**

 **MEGJEGYZÉS:** A számítógép optimális teljesítményének elérése érdekében javasolt a Dell

terméktámogatási oldalán, a **support.dell.com** címen elérhető legfrissebb BIOS és illesztőprogramok letöltése és telepítése.

Csatlakozás az internethez (opcionális)

Az internet csatlakozáshoz külső modem vagy hálózati kapcsolat, valamint internetszolgáltató szükséges.

Amennyiben a külső USB modem, vagy a vezeték nélküli hálózati eszköz nem része az eredeti összeállításnak, úgy azok megvásárolhatók a Dell honlapján a **www.dell.com** címen.

Vezetékes kapcsolat beállítása

- Ha betárcsázós kapcsolata van, akkor csatlakoztassa a telefonvonalat a külső USB-modemhez (opcionális) és a telefon fali aljzatához, mielőtt elkezdené az internetkapcsolat létrehozását.
- Amennyiben DSL- vagy kábel/műholdas modemkapcsolatot használ, kérjen útmutatást a beállításhoz internetszolgáltatójától.

A vezetékes internetkapcsolat beállításához kövesse a 14. oldalon található "Az internetkapcsolat beállítása" fejezet utasításait.

Vezeték nélküli kapcsolat beállítása

Mielőtt a vezeték nélküli internetkapcsolatot használni tudná, csatlakoznia kell a vezeték nélküli útválasztóhoz.

Windows Vista[®]

1. Mentsen el, és zárjon be minden nyitott fájlt, majd lépjen ki minden futó alkalmazásból.
2. Kattintson a **Start**  → **Csatlakozás** elemre.
3. A beállítás elvégzéséhez kövesse a képernyőn megjelenő utasításokat.

Windows® 7

1. Mentsen el, és zárjon be minden nyitott fájlt, majd lépjen ki minden futó alkalmazásból.
2. Kattintson a **Start**  → **Vezérlőpult** → **Hálózat és megosztás** → **Csatlakozás hálózathoz** lehetőségre.
3. A beállítás elvégzéséhez kövesse a képernyőn megjelenő utasításokat.

Az internetkapcsolat beállítása

Az internetszolgáltatók és ajánlataik országonként változnak. Az országában elérhető ajánlatokkal kapcsolatban vegye fel a kapcsolatot az internetszolgáltatójával.

Amennyiben nem tud csatlakozni az internetre, de a múltban sikeresen csatlakozott, akkor esetleg szolgáltatójánál van szolgáltatásleállítás. Lépjen kapcsolatba internetszolgáltatójával a szolgáltatás állapotának ellenőrzése céljából, vagy próbálja meg újra a csatlakozást később.

Készítse elő az internetszolgáltatótól kapott információkat. Amennyiben nincsen internetszolgáltatója, a **Csatlakozás az internethez** varázsló segítségével kereshet egyet.

Windows Vista

 **MEGJEGYZÉS:** A következő útmutatások a Windows alapértelmezett nézetére érvényesek, tehát ha a számítógépen a beállítást a Windows Klasszikus nézetre módosította, nem biztos, hogy ezek érvényesek lesznek.

1. Mentsen el, és zárjon be minden nyitott fájlt, majd lépjen ki minden futó alkalmazásból.
2. Kattintson a **Start**  → **Vezérlőpult** elemre.
3. Kattintson a **Hálózat és Internet** → **Hálózat és megosztás** → **Kapcsolat beállítása** → **Csatlakozás az Internethez** pontra. Megjelenik a **Csatlakozás az internethez** ablak.

 **MEGJEGYZÉS:** Amennyiben nem tudja, hogy milyen csatlakozástípust válasszon, kattintson a **Segítség a választáshoz** gombra, vagy lépjen kapcsolatba internet szolgáltatójával.

4. Kövesse a képernyőn megjelenő utasításokat, és a beállítás befejezéséhez használja az internetszolgáltatójától kapott beállítási információkat.

Windows 7

1. Mentsen el, és zárjon be minden nyitott fájlt, majd lépjen ki minden futó alkalmazásból.

2. Kattintson a **Start**  → **Vezérlőpult** → **Hálózat és megosztás** → **Új kapcsolat vagy hálózat beállítása** → **Csatlakozás az internethez** lehetőségre. Megjelenik a **Csatlakozás az internethez** ablak.

 **MEGJEGYZÉS:** Amennyiben nem tudja, hogy milyen csatlakozástípust

válasszon, kattintson a **Segítség a választáshoz** gombra, vagy lépjen kapcsolatba internetszolgáltatójával.

3. Kövesse a képernyőn megjelenő utasításokat, és a beállítás befejezéséhez használja az internetszolgáltatójától kapott beállítási információkat.

Az Inspiron One használata

Ez a fejezet ismerteti az Inspiron One által nyújtott funkciókat.

Jobb oldali nézet

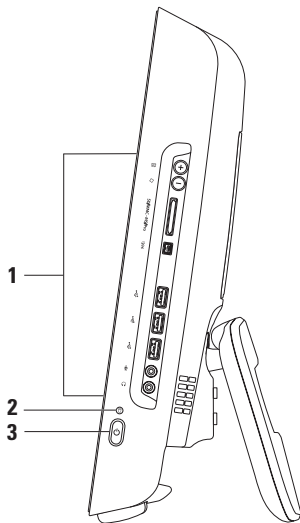

1 Jobb oldali gombok és csatlakozók — Beállíthatja a fényerőt és csatlakoztathatja az USB, hang-, és más eszközöket a megfelelő csatlakozókhoz.

2  Mervelemes-meghajtó üzemjelzője — Világít, amikor a számítógép adatokat olvas vagy ír. A villogó fény a merevlemez aktivitását jelzi.

 **VIGYÁZAT: Az adatvesztés elkerülése érdekében soha ne kapcsolja ki, mozgassa a számítógépet vagy állítsa át az állványt, amikor a merevlemez aktivitását jelző fény villog.**

3  Bekapcsoló gomb és fény — Megnyomásával a számítógép be és kikapcsolható. A gomba épített fény a következő állapotokat jelzi:

- Folyamatos narancs — Az alaplap nem tudja elindítani az inicializálási folyamatot. Vagy az alaplappal, vagy az áramforrással van probléma. Kérje a Dell segítségét (lásd „A Dell elérhetőségei” című részt a 66. oldalon).
 - Villogó sárga — A számítógép hibát észlelt az indításkori önteszt (Power-on self-test - POST) során. Kérje a Dell segítségét (lásd „A Dell elérhetőségei” című részt a 66. oldalon).
 - Villogó fehér — A számítógép alvó üzemmódban van.
 - Folyamatos fehér — A számítógép működik.
 - Nem világít — a számítógép kikapcsolt vagy hibernált állapotban van.
-

Jobb oldali gombok és csatlakozók

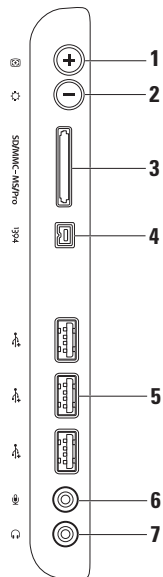

-
-  **Automatikus beállítás gomb** — A beérkező videojelnek megfelelően automatikusan beállítja a képernyőt.

 -  **Fényerő beállítás gomb** — Közvetlen hozzáférést biztosít a „Fényerő” beállító menüjéhez.
A gördítősáv mozgatásával növelhető vagy csökkenthető a fényerő. A gördítősáv beállításához használja a + (Automatikus beállítás) vagy - (Fényerő beállítás) gombokat.

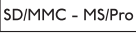
 -  **8 az 1-ben kártyaolvasó** — könnyű és gyors megoldás a digitális fényképek, zenék, videók és dokumentumok megjelenítéséhez és megosztásához a következő típusú memóriakártyákról:
 - Secure Digital (SD) memóriakártya
 - Secure Digital Input Output (SDIO) kártya
 - Multi Media Card (MMC)
 - Memory Stick
 - Memory Stick PRO
 - xD-Picture Card
 - Hi Speed-SD
 - Hi Density-SD

 -  **IEEE 1394a csatlakozó** — Nagy sebességű soros multimédiaeszköz, például digitális videokamera csatlakoztatására szolgál.

 -  **USB 2.0 csatlakozók (3)** — USB-eszközök csatlakoztatásához, például az egér, billentyűzet, nyomtató, külső meghajtó vagy MP3-lejátszó.
-

- 6  **Mikrofon vagy vonalbemeneti csatlakozás** — A mikrofon vagy audiokábel csatlakoztatására használható.
-

- 7  **Fejhallgató vagy vonalbemeneti csatlakozó** — Fejhallgató csatlakoztatására.

MEGJEGYZÉS: Aktív hangszórók, vagy hangrendszer csatlakoztatásához használja a számítógép hátoldalán található vonalkimenet csatlakozót.

Bal oldali nézet

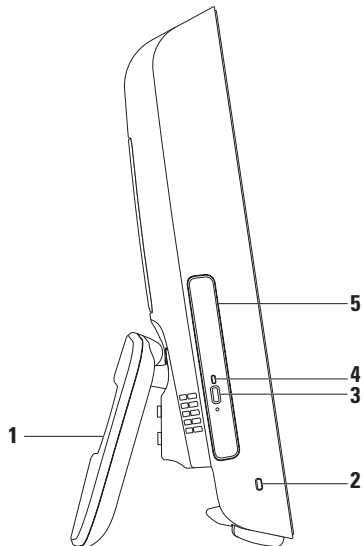

-
- 1 Számítógép-állvány** — Stabilitást biztosít a számítógépnek, valamint lehetővé teszi a kijelző kényelmes látószögbe állítását.

 - 2 Biztonsági kábel nyílása** — A nyíláson keresztül kereskedelmi forgalomban kapható zárat csatlakoztathat a számítógéphez.

 - 3 Optikai meghajtó kiadó gombja** — Megnyitásakor kinyitja az optikai meghajtót.

 - 4 Optikai meghajtó jelzőfénye** — Az optikai meghajtó kiadó gombjának megnyomásakor vagy a lemez olvasásakor villog.

 - 5 Optikai meghajtó** — CD és DVD lemezek lejátszására és írására szolgál. A lemezt a nyomtatott oldalával felfelé helyezze a meghajtóba.
-

Az optikai meghajtó használata

△ **FIGYELMEZTETÉS:** Amikor kinyitja vagy bezárja, ne nyomja lefelé a lemez tálcáját. Tartsa a tálcát zárva, amikor nem használja a meghajtót.

△ **FIGYELMEZTETÉS:** A lemez lejátszása vagy írása közben ne mozgassa a számítógépet.

1. Az optikai meghajtón nyomja meg a kiadás gombot.
2. Húzza ki az optikai meghajtó tálcáját.
3. Helyezze be a lemezt a nyomtatott felével felfelé és pattintsa az orsóra.
4. Óvatosan tolja vissza a tálcát az optikai meghajtóba.

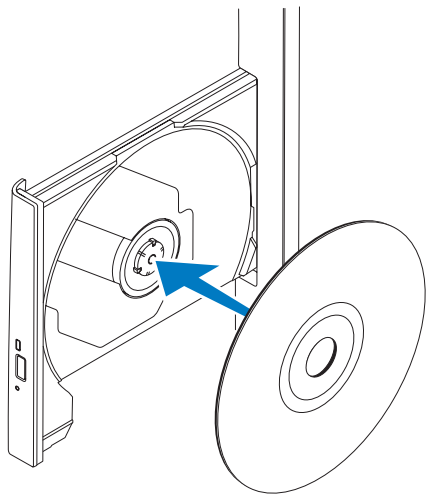



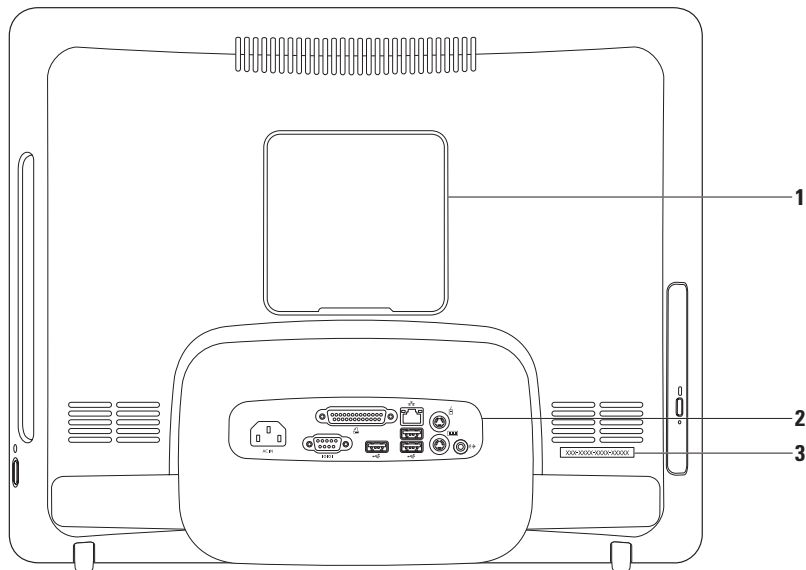



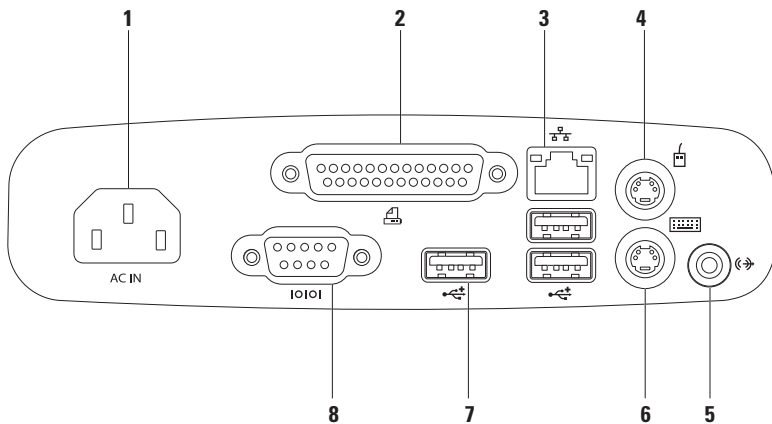

Hátlapi funkciók



-
- 1 VESA rögzítő fedele** — A VESA-rögzítő csavarjainak helyét takarja. A számítógép VESA-rögzítéssel történő felszereléséhez távolítsa el ezt a fedelet. A VESA fali állvány megvásárolható a Dell honlapján, a **www.dell.com** címen.
 - 2 Hátoldali csatlakozójzatok** — Csatlakoztassa az USB-, audio- és egyéb eszközöket a megfelelő csatlakozóba.
 - 3 Szervizcímke/expressz szervizkód** — Ezek az adatok a számítógép azonosítására szolgálnak a **support.dell.com** oldalon, vagy a műszaki támogatás igénybevételekor.
-

Hátlapon elhelyezett csatlakozók



-  **Elektromos hálózati csatlakozó** — Az elektromos hálózati kábel csatlakoztatására. A csatlakozó különféle megjelenésű lehet.
 -  **Párhuzamos csatlakozó** — Régebbi típusú nyomtatók és szkennerek csatlakoztatásához.
 -  **Hálózati csatlakozó** — Ha vezetékes hálózati kapcsolatot használ, ezzel csatlakozhat a hálózathoz vagy szélessávú eszközhöz. A csatlakozó melletti két jelzőfény jelzi a vezetékes hálózati csatlakozás állapotát és aktivitását.
 -  **PS/2 egércsatlakozó** — Szabványos PS/2 egér csatlakoztatására.
 -  **Vonalkimeneti csatlakozó** — Aktív hangszórók, vagy hangrendszer csatlakoztatására.
 -  **PS/2 billentyűzetcsatlakozó** — Szabványos PS/2 billentyűzet csatlakoztatására.
 -  **USB 2.0 csatlakozók (3)** — USB-eszközök csatlakoztatásához, például az egér, billentyűzet, nyomtató, külső meghajtó vagy MP3-lejátszó.
 -  **Soros csatlakozó** — Régebbi típusú nyomtatók és külső modemek csatlakoztatásához.
-

A megjelenítő funkciói

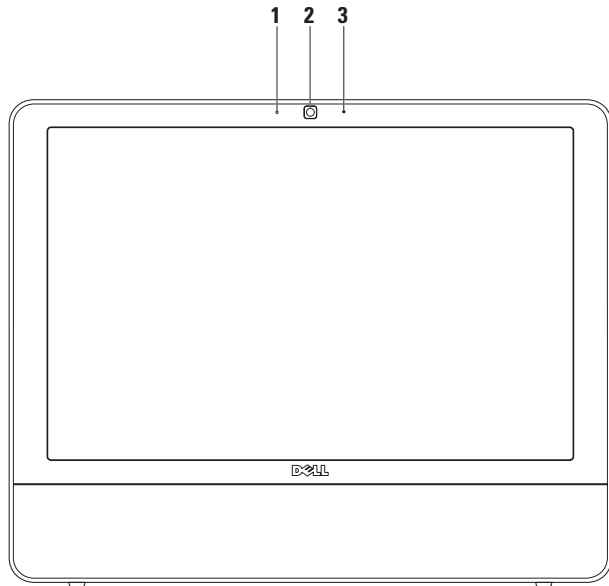

-
- 1 Kamera aktivitásjelző** — Jelzi, hogy a kamera be, vagy ki van kapcsolva.
 - 2 Kamera** — Beépített kamera videók rögzítéséhez, konferenciák lebonyolításához és csevegéshez.
 - 3 Mikrofon** — Jó minőségű hangot biztosít a hangfelvételhez és a videocsevegéshez.
-

Szoftverfunkciók

 **MEGJEGYZÉS:**A fejezetben leírt funkciókkal kapcsolatban további információért tekintse meg a *Dell Technology Útmutatót* a számítógépen vagy a Dell támogatási weboldalán a support.dell.com címen.

Termelékenység és kommunikáció

Számítógépével prezentációkat, brosrákat, képeslapokat, szűrőket és táblázatokat készíthet. Digitális fotókat és képeket szerkeszthet és tekinthet meg. A megrendelésen ellenőrizze a számítógépére telepített szoftvereket.

Az internethez való csatlakozás után weboldalakat nyithat meg, e-mail fiókot készíthet, fájlokat tölthet fel és le, valamint más kapcsolódó tevékenységeket végezhet el.

Szórakozás és multimédia

Számítógépével videókat nézhet, játékokat játszhat, saját CD-lemezeket hozhat létre, zenét vagy internetes rádióadókat hallgathat. Az optikai meghajtó több lemezformátumot is támogat, beleértve a CD- és DVD-lemezeket is.

Képeket és videofájlokat tölthet le és másolhat át hordozható eszközökről, mint a digitális fényképezőgépek vagy a mobiltelefonok. Az opcionális szoftveres alkalmazások segítségével zene- és videofájlokat rendezhet és hozhat létre, amelyeket ezek után lemezre írhat, hordozható eszközökre (például MP3-lejátszóra vagy egyéb hordozható szórakoztató elektronikai eszközre) menthet, vagy közvetlenül megjeleníthet és lejátszhat csatlakoztatott TV-készüléken, projektoron vagy házimozirendszeren.

Az asztal testreszabása

A megjelenés, felbontás, háttérkép, képernyővédő és egyéb beállítások módosításához az operációs rendszer testreszabási lehetőségei használhatók.

Windows Vista

1. Kattintson az egér jobb gombjával az asztal egy szabad részén.
2. Nyomja meg a **Testreszabás** gombot a **Megjelenés és hangok testreszabása** ablak megnyitásához, és ismerje meg a testreszabható beállításokat.

Windows 7

1. Kattintson az egér jobb gombjával az asztal egy szabad részén.
2. Nyomja meg a **Testreszabás** gombot a **Megjelenés és hangok módosítása a számítógépen** ablak megnyitásához, és ismerje meg a testreszabható beállításokat.

Az energiagazdálkodási beállítások testre szabása

Az operációs rendszer energiagazdálkodási lehetőségek menüjében állíthatja be az energiagazdálkodási beállításokat. A Dell számítógépre telepített Microsoft® Windows® operációs rendszer a következő lehetőségeket kínálja:

Windows Vista

- **Dell által ajánlott** — a legnagyobb teljesítményt nyújtja, amikor szükség van rá, és energiát takarít meg inaktív állapotban.
- **Energiatakarékos** — energiát takarít meg a hordozható számítógépen, lecsökkentve a rendszer teljesítményét annak érdekében, hogy az akkumulátor élettartamát maximálisra növelje azáltal, hogy lecsökkenti a számítógép által használt energiát az élettartama alatt.

- **Nagy teljesítmény** — a legnagyobb rendszerteljesítményt nyújtja a hordozható számítógépen a processzor sebességének a végzet tevékenységhez hangolásával és a rendszer teljesítményének maximalizálásával.

Windows 7

- **Energiatakarékos** — energiát takarít meg a hordozható számítógépen, lecsökkentve a rendszer teljesítményét annak érdekében, hogy az akkumulátor élettartamát maximálisra növelje azáltal, hogy lecsökkenti a számítógép által használt energiát az élettartama alatt.
- **Kiegyensúlyozott (javasolt)** — Ez az energiagazdálkodási lehetőség automatikusan kiegyensúlyozott teljesítményt nyújt az által, hogy csak a szükséges hardverelemek fogyasztanak energiát.

Információk átvitele az új számítógépre

Windows Vista

 **MEGJEGYZÉS:**A következő útmutatások a Windows alapértelmezett nézetére érvényesek, tehát ha a Dell™ számítógépen a beállítást a Windows Klasszikus nézetre módosította, nem biztos, hogy ezek érvényesek lesznek.

1. Kattintson a **Start**  → **Vezérlőpult** → **Rendszer és karbantartás** → **Üdvözlőközpont** → **Fájlok és beállítások átvitele**. Ha megjelenik a **Felhasználói fiók felügyelete** ablak, kattintson a **Folytatás** gombra.
2. Kövesse a **Windows Áttelepítő** varázsló utasításait.

Windows 7

1. Kattintson a **Start**  → **Vezérlőpult** → **Kezdeti lépések** → **Fájlok átvitele egy másik számítógépről** lehetőségre.
2. Kövesse a **Windows Áttelepítő** varázsló utasításait.

Az adatok biztonsági mentése

Ajánlott a fájlok és mappák biztonsági mentése a számítógépen. A fájlok biztonsági mentése:

Windows Vista

1. Kattintson a **Start**  → **Vezérlőpult** → **Rendszer és karbantartás** → **A biztonsági mentés és visszaállítás központja** → **Állományok mentése** lehetőségre. Ha megjelenik a **Felhasználói fiók felügyelete** ablak, kattintson a **Folytatás** gombra.

-  **MEGJEGYZÉS:** A Windows Vista bizonyos kiadásai lehetőséget kínálnak a számítógép biztonsági mentésére.
2. Kövesse az **Állományok mentése** részben található utasításokat.

Windows 7

1. Kattintson a **Start**  → **Vezérlőpult** → **biztonsági mentés és visszaállítás** lehetőségre.
2. Kattintson a **Biztonsági másolatok beállítása... lehetőségre**.
3. Kövesse a **Biztonsági mentés beállítása** varázsló utasításait.

Dell dokkoló

A Dell dokkoló olyan ikonok csoportja, amelyek egyszerű hozzáférést biztosítanak a gyakran használt alkalmazásokhoz, fájlokhoz, és mappákhoz. A dokkoló a következőképpen szabható személyre:

- Ikonok hozzáadása vagy eltávolítása
- Kapcsolódó ikonok csoportosítása kategóriákba
- A dokkoló helyének és színének módosítása
- Az ikonok viselkedésének módosítása



Kategória hozzáadása

1. Kattintson jobb gombbal a dokkolóra, majd a **Hozzáad**→ **Kategória** lehetőségre. Megjelenik a **Kategória hozzáadása/szerkesztése** ablak.
2. A **Név** mezőbe adja meg a kategória nevét.
3. Válasszon ikont a kategóriához a **Kép kiválasztása**: mezőben.
4. Kattintson a **Mentés** gombra.

Ikon hozzáadása

Húzza a kívánt ikont a dokkolóra vagy kategóriára.

Kategória vagy ikon eltávolítása

1. Kattintson jobb gombbal a kategóriára vagy ikonra, majd a **Hivatkozás törlése** vagy **Kategória törlése** lehetőségre.
2. Kövesse a kijelzőn megjelenő utasításokat.

A dokkoló személyre szabása

1. Kattintson az egér jobb gombjával a dokkolóra, majd a **Speciális beállítások...** lehetőségre.
2. A dokkoló személyre szabásához válassza ki a kívánt beállítást.

Problémák megoldása

Ez az útmutató áttekintést nyújt a számítógép hibaelhárítására vonatkozó információkról. Ha nem tudja megoldani a problémát a következő útmutató segítségével, akkor tekintse meg a „Támogatási eszközök használata” c. részt a 44.oldalon vagy a „Dell elérhetőségei” c. részt az 66.oldalon.

Hangkódok

A számítógép képernyőkijelzés hiányában indításkor hangsorozattal jelzi az esetleges hibákat vagy problémákat. Ez az úgynevezett hangkódnak nevezett hangsor segít a probléma jellegének meghatározásában.

Amennyiben a számítógép az induláskor sípjelet ad, jegyezze fel a hangkódot, majd vegye fel a kapcsolatot a Dell kollégáival (lásd a Dell elérhetőségei részt a 66. oldalon).

Hangjelzések (hangkód)	Lehetséges probléma
Egy	Lehetséges alaplapp probléma - BIOS ROM ellenőrzőösszeg hiba
Kettő	A gép nem észlelt RAM-ot
Három	Lehetséges alaplapp hiba - Chipkészlet hiba
Négy	RAM-olvasási/-írási hiba
Öt	Valós idejű óra hibája
Hat	Videokártya vagy -chip hiba
Hét	Processzorhiba
Nyolc	Kijelző hiba

Hálózati problémák

Vezeték nélküli kapcsolatok

A vezeték nélküli hálózati kapcsolat megszakadt. —

A vezeték nélküli útválasztó offline állapotban van, vagy a vezeték nélküli kapcsolatot letiltotta a számítógépen.

- Ellenőrizze, hogy bekapcsolta-e a vezeték nélküli útválasztót, és csatlakoztatta-e az adatforráshoz (kábelmodem vagy hálózati hub).
- Az interferenciaforrások zavarhatják vagy letilthatják a vezeték nélküli kapcsolatot. Vigye közelebb a számítógépet a vezeték nélküli útválasztóhoz.
- Kapcsolódjon újra a vezeték nélküli útválasztóhoz (lásd a „Vezeték nélküli kapcsolat beállítása” részt a 13. oldalon)

Vezetékes kapcsolatok

Ha a vezetékes hálózati kapcsolat megszakadt — A hálózati kábel laza vagy sérült.

- Ellenőrizze, hogy csatlakoztatta-e a kábelt, és hogy nem sérült-e.

Az integrált hálózati kártyán lévő kapcsolat integritást és a hálózati aktivitást jelző fény szolgáltat információkat, amelynek segítségével ellenőrizhető, hogy a kapcsolat működik-e, továbbá információkat szolgáltat az állapotával kapcsolatban:

kapcsolat integritását jelző fény

- Zöld fény — A 10/100 Mb/s sebességű hálózat és a számítógép között megfelelő a kapcsolat.
- Narancsszínű — A kapcsolat megfelelő az 1000 Mb/s sebességű hálózat és a számítógép között.
- Nem világít — A számítógép nem észlel fizikai kapcsolatot a hálózattal.

 **MEGJEGYZÉS:** A kapcsolat integritását jelző fény a hálózati csatlakozón csak a vezetékes hálózati kapcsolatok esetében áll rendelkezésre. A kapcsolat integritását jelző fény nem működik vezeték nélküli kapcsolatok esetén.

Hálózat üzemjelzője

- Villogó sárga — hálózati aktivitást jelez.
- Kikapcsolt — nincs hálózati aktivitás.

Tápellátási problémák

Ha az üzemjelző fény nem világít — a számítógép hibernált állapotban van, ki van kapcsolva vagy nem kap tápellátást. Az is lehetséges, hogy probléma van az alaplappal.

- A normál működéshez való visszatéréshez nyomja meg a bekapcsoló gombot.
- Ha a számítógép elosztóhoz csatlakozik, gondoskodjon arról, hogy az elosztó csatlakoztatva legyen a hálózati csatlakozóhoz, és a kapcsolója be legyen kapcsolva. A feszültségvédő készülékeket, elosztókat és a hosszabbító kábeleket kiiktatva ellenőrizze, hogy a számítógép megfelelően működik-e.
- Ellenőrizze, hogy az elektromos hálózati csatlakozó megfelelően működik-e egy másik készülékkel, például egy lámpával.

Problémák megoldása

- Ha a probléma továbbá is fennáll, kérje a Dell segítségét (lásd „A Dell elérhetőségei” című részt a 66. oldalon).

Ha a tápellátás fény folyamatosan fehéren világít és a számítógép nem reagál —

Kérje a Dell segítségét (lásd „A Dell elérhetőségei” című részt a 66. oldalon).

Ha az üzemjelző fény fehér színnel villog —

A számítógép alvó állapotban van. A normál működés visszaállításához nyomjon le egy gombot a billentyűzeten, mozgassa az egeret, vagy nyomja meg a tápfeszültség gombot.

Ha az üzemjelző fény folyamatos sárga színnel világít —

Az alaplappal nem tudja elindítani az inicializálási folyamatot. Vagy az alaplappal, vagy az áramforrással lehet probléma. Kérje a Dell segítségét (lásd „A Dell elérhetőségei” című részt a 66. oldalon).

Ha az üzemjelző fény sárga színnel villog —

A számítógép hibát észlelt az indítási önteszt során. A hiba jelzésére a három BIOS sípjel mellett a fény is villog. Kérje a Dell segítségét (lásd „A Dell elérhetőségei” című részt a 66. oldalon).

Ha olyan interferenciaforrásokat talál, amelyek zavarják a vételt a számítógépen —

Egy nem kívánt jel okoz interferenciát más jelek zavarásával vagy letiltásával. Az interferencia néhány lehetséges oka:

- Tápkábel, a billentyűzet és az egér hosszabbító kábelei.
- Túl sok készülék csatlakozik egy elosztóra.
- Több elosztó csatlakozik egy hálózati csatlakozóra.

Memóriaproblémák

Kevés memóriára vonatkozó üzenet esetén —

- Mentse el és zárja be a nyitva lévő fájlokat, lépjen ki a megnyitott programokból, és nézze meg, hogy ez megoldotta-e a problémát.
- A szoftver dokumentációjában olvassa el a minimális memóriakövetelményekre vonatkozó részt. Kérje a Dell segítségét (lásd „A Dell elérhetőségei” című részt a 66 oldalon).
- Futtassa a Dell Diagnostics segédprogramot (lásd a „Dell Diagnostics” c. részt a 48. oldalon).

Ha más memóriahibát tapasztal —

- Futtassa a Dell Diagnostics segédprogramot (lásd a „Dell Diagnostics” c. részt a 48 oldalon).
- Kérje a Dell segítségét (lásd „A Dell elérhetőségei” című részt a 66. oldalon).

Lefagyások és szoftverproblémák

Ha a számítógép nem indul el —

Ellenőrizze a csatlakozást a számítógép váltóáramú adapter csatlakozójához és a fali csatlakozóaljzathoz.

Ha az alkalmazás nem reagál —

Állítsa le a programot:

1. Nyomja le egyszerre a <Ctrl><Shift><Esc> billentyűket.
2. Kattintson az **Alkalmazások** fölére.
3. Kattintson a programra, amely nem válaszol
4. Kattintson a **Feladat befejezése** gombra.

Ha egy program ismételten lefagy —

Olvassa át a szoftver dokumentációját. Szükség esetén távolítsa el, majd telepítse újra a programot.

 **MEGJEGYZÉS:** A szoftverek rendszerint rendelkeznek telepítési utasításokat tartalmazó dokumentációval vagy CD-lemezzel.

Ha a számítógép nem válaszol, vagy egy kék képernyő jelenik meg —

 **FIGYELEM!** Ha az operációs rendszert nem tudja szabályosan leállítani, adatokat veszthet.

Ha a számítógép a billentyűzetre vagy az egér mozgására nem reagál, a tápellátás gombot 8 - 10 másodpercig nyomva tartva kapcsolja ki a számítógépet, majd indítsa újra a számítógépet.

Ha a program régebbi Microsoft® Windows® operációs rendszerhez készült —

Futassa a **Programkompatibilitás varázslót**. A **Programkompatibilitás varázsló** úgy konfigurálja a programot, hogy az egy korábbi Windows operációs rendszerhez hasonló környezetben fusson.

Windows Vista

1. Kattintson a következőkre: **Start**  → **Vezérlőpult** → **Programok** → **Használjon egy régebbi programot ezen a Windows verzión.**
2. Az üdvözlő képernyőn kattintson a **Tovább** gombra.
3. Kövesse a kijelzőn megjelenő utasításokat.

Windows 7

1. Kattintson a **Start** gombra .
2. A keresés mezőbe írja be: A
Használjon egy régebbi programot ezen a Windows-verzión, majd nyomja meg az <Enter> billentyűt.
3. Kövesse a **Programkompatibilitás** varázsló utasításait.

Bármilyen más szoftverprobléma —

- Jegyezze fel a hibakódot és a probléma leírását, majd vegye fel a kapcsolatot a Dell-el (lásd a "Dell elérhetőségei" részt a 66. oldalon).
- Azonnal készítsen biztonsági mentést a fájljairól.
- Vírusirtó programmal vizsgálja át a merevlemez vagy a CD-lemezeket.
- Mentsen el és zárjon be minden nyitott fájlt vagy programot, majd a **Start**  menün keresztül állítsa le a számítógépet.
- Hibaelhárítási információkért tanulmányozza a szoftver dokumentációját, vagy érdeklődjön a gyártótól:
 - Győződjön meg arról, hogy a program kompatibilis-e a számítógépére telepített operációs rendszerrel.
 - Győződjön meg arról, hogy a számítógép megfelel-e a szoftver futtatásához szükséges minimális hardverkövetelményeknek. További információkért olvassa el a szoftver dokumentációját.
 - Győződjön meg arról, hogy a program telepítése és konfigurációja megfelelő-e.
 - Ellenőrizze, hogy az eszköz illesztőprogramjai nem ütköznek-e a programmal.
 - Szükség esetén távolítsa el, majd telepítse újra a programot.

Támogatási eszközök használata

Dell támogatási központ

A **Dell támogatási központ** segít megtalálni a szerviz-, támogatás- és rendszerspecifikus információkat.

Az alkalmazás elindításához kattintson a tálcán található  ikonra.

A **Dell támogatási központ** kezdőlapja megjeleníti a számítógép modellszámát, szervizcímkejét, expressz szervizkódját és a szerviz elérhetőségi adatait.

A honlap hivatkozásokat tartalmaz az alábbiak eléréséhez is:



Önsegítő eszközök
(Hibaelhárítás, Biztonság, Rendszerteljesítmény, Hálózat/Internet, Biztonsági mentés/Visszaállítás és Windows operációs rendszer)



Figyelmeztetések (a számítógéppel kapcsolatos műszaki támogatási figyelmeztetések)



Segítség a Dell-től

(Műszaki támogatás a DellConnect™-tel, Ügyfélszolgálat, Oktatás és oktatóanyagok, "Hogyan kell" sűgó a Dell-le telefonon keresztül és Online vizsgálat a PC CheckUp-pal)



A rendszerről

(Rendszerdokumentáció, Jótállási információk, Rendszerinformációk, Frissítések és tartozékok)

A **Dell támogatási központra** és a rendelkezésre álló támogató eszközökre vonatkozó bővebb információért kattintson a **Services** (Szolgáltatások) fűlre a **support.dell.com** weboldalon.

Rendszerüzenetek

Ha a számítógéppel probléma merűl fel vagy hiba történik, akkor megjelenhet egy rendszerüzenet, amely segíthet azonosítani a probléma okát és megoldani a problémát.

MEGJEGYZÉS: Ha a kapott üzenet nem szerepel a táblázatban, akkor olvassa el az operációs rendszer vagy az üzenet megjelenésekor futó program dokumentációját. Segítségért meglekintheti továbbá a *Dell Technology* Útmutatót a számítógépen vagy a Dell Support weboldalt a **support.dell.com** címen vagy „A Dell elérhetőségei” című részt a 66. oldalon.

Alert! (Figyelem!) Previous attempts at booting this system have failed at checkpoint [nnnn]. (A rendszer indításának előző kísérletei [nnnn] ellenőrzési pontnál meghiúsultak.) A probléma megoldása érdekében

jegyezze fel az ellenőrzési pontot, és forduljon a Dell műszaki támogatásához — A számítógép egymás után háromszor, ugyanazon hiba miatt nem tudta befejezni az indítási rutint. Kérje a Dell segítségét (lásd „A Dell elérhetőségei” című részt a 66 oldalon).

CMOS ellenőrzőösszeg-hiba — Lehetséges alaplaphiba vagy a valós idejű óra akkumulátora lemerült. Kérje a Dell segítségét (lásd „A Dell elérhetőségei” című részt a 66 oldalon).

CPU-ventilátor hiba — A CPU-ventilátor elromlott. Kérje a Dell segítségét (lásd „A Dell elérhetőségei” című részt a 66 oldalon).

Merevlemez hiba Lehetséges merevlemezhiba az indítási önteszt során. Kérje a Dell segítségét (lásd „A Dell elérhetőségei” című részt a 66 oldalon).

Merevlemez-olvasási hiba Lehetséges merevlemezhiba a HDD indítási önteszt

közben. Kérje a Dell segítségét (lásd „A Dell elérhetőségei” című részt a 66 oldalon).

Billentyűzethiba — Billentyűzethiba, vagy a billentyűzet kábele meglazult. Amennyiben a kábel újracsatlakoztatása nem oldja meg a problémát, cserélje ki a billentyűzetet.

Nem áll rendelkezésre rendszerindító eszköz — A merevlemezen nincs indítópartíció, vagy a merevlemez kábele meglazult, illetve nincs indítható eszköz.

- Ha a merevlemez-meghajtó a rendszerindító eszköz, gondoskodjon arról, hogy a kábelek csatlakoztatva legyenek, és a meghajtó megfelelően legyen telepítve, illetve rendszerindító eszközként legyen particionálva.
- Lépjen be a rendszerbeállítás programba és győződjön meg róla, hogy az indítási sorrend információ helyes (lásd a *Dell Technology* útmutatót a Dell Support honlapon a **support.dell.com** címen).

Nincs időzítőszignál-megszakítás — Az alaplapon az egyik chip meghibásodhatott, vagy alaplaphiba lépett fel. Kérje a Dell segítségét (lásd „A Dell elérhetőségei” című részt a 66 oldalon).

USB túlfeszültséghiba — Csatlakoztassa le az USB-eszközt. Az USB-eszköznek több feszültségre van szüksége, hogy megfelelően működjön. Használjon külső áramforrást az USB-eszköz csatlakoztatásához, vagy ha az eszköz két USB-kábellel rendelkezik, akkor csatlakoztassa mindkettőt.

FIGYELMEZTETÉS - A merevlemez ÖNELLENŐRZŐ RENDSZERE jelentette, hogy egy paraméter a normális határokon kívül van. A Dell ajánlja, hogy adatait rendszeresen mentse el. Egy paraméter, amely túllépte a normál működési tartományát, jelezhet merevlemez-problémát is S.M.A.R.T hiba, lehetséges merevlemezhiba. Kérje a Dell segítségét (lásd „A Dell elérhetőségei” című részt a 66 oldalon).

Hardverhiba-elhárító

Ha az operációs rendszer beállításakor a rendszer nem észlel egy eszközt, vagy észleli ugyan, de annak konfigurációja nem megfelelő, a **hardverhiba-elhárító** segítségével feloldhatja az összeférhetetlenséget.



A hardver-hibakereső indítása:

1. Kattintson a **Start**  → **Súgó és támogatás** lehetőségre.
2. A keresőmezőbe írja be a **hardverhiba-elhárító** kifejezést, és a keresés elindításához nyomja le az <Enter> billentyűt.
3. A keresés eredményei közül válassza ki a problémát legpontosabban leíró lehetőséget, majd kövesse a további hibaelhárítási lépéseket.

Dell Diagnostics

Ha problémája támad a számítógéppel, végezze el a Lefagyások és szoftverproblémák című részben ismertetett ellenőrzéseket (lásd: 39. oldal), futtassa a Dell Diagnostics programot, és csak ezután forduljon a Dellhez segítségért.

Mielőtt nekiállna, ajánlott kinyomtatnia a lépéseket.

-  **MEGJEGYZÉS:** A Dell Diagnostics program csak Dell számítógépen működik.
-  **MEGJEGYZÉS:** Az illesztőprogramokat és segédprogramokat tartalmazó *Drivers and Utilities* adathordozó opcionális, ezért elképzelhető, hogy nem képezi a számítógép részét.

A számítógép konfigurációs információinak áttekintéséhez, és annak ellenőrzéséhez, hogy a tesztelendő készülék megjelenik-e a rendszerbeállító programban és aktív-e, lásd a *Dell Technology útmutatót*.

A Dell Diagnostics programot a merevlemezről vagy a *Drivers and Utilities* lemezről indíthatja el.

A Dell Diagnostics indítása a merevlemezről

A Dell Diagnostics a merevlemez egy rejtett, diagnosztikai segédprogramokat tartalmazó partícióján található.

 **MEGJEGYZÉS:** Ha a számítógép képernyője üres marad (lásd „A Dell elérhetőségei” című részt a 66. oldalon).

1. Győződjön meg arról, hogy a számítógép megfelelően működő elektromos aljzathoz csatlakozik.
2. Kapcsolja be (vagy indítsa újra) a számítógépet.
3. Amikor a DELL™ embléma megjelenik, azonnal nyomja meg az F12 billentyűt A rendszerindítási menüben válassza ki a **Diagnostics** (Diagnosztika) elemet, és nyomja meg az <Enter> gombot.

Bizonyos számítógépeken ez elindítja az indítás előtti rendszervizsgálatot (PSA).

 **MEGJEGYZÉS:** Ha túl sokáig vár és megjelenik az operációs rendszer logója, várjon tovább, amíg megjelenik a Microsoft® Windows® asztal; majd kapcsolja ki a számítógépet, és próbálja újra.

 **MEGJEGYZÉS:** Ha arra vonatkozó figyelmeztető üzenetet lát, hogy nem található a diagnosztikai segédprogramok partíciója, futtassa a Dell Diagnostics programot a *Drivers and Utilities* lemezről.

Ha az indítás előtti rendszervizsgálat (PSA) elindul:

- A PSA elindítja a tesztek futtatását.
- Ha a PSA sikeresen lefut, a következő üzenet jelenik meg: „Eddig nem található probléma a rendszerben. Szeretné lefuttatni a fennmaradó

memóriateszteket? Ez legalább 30 percig, vagy még tovább tart. Szeretné folytatni? (Ajánlott).”

- Amennyiben memóriaproblémákat tapasztal, nyomja meg az <y>, egyébként a <n> billentyűt.

Megjelenik a következő üzenet:
 „Booting Dell Diagnostic Utility Partition. Press any key to continue”
 (A Dell diagnosztikai segédprogramjának indítása. A folytatáshoz nyomja le bármelyik billentyűt).

- A **Beállítás kiválasztása** ablakba lépéshez nyomja meg bármelyik billentyűt.

Ha az indítás előtti rendszervizsgálat (PSA) nem indul el:

Egy tetszőleges billentyűt megnyomásával indítsa el a Dell Diagnostics segédprogramot a merevlemez

diagnosztikai segédprogramokat tartalmazó partíciójáról.

4. Válassza ki a futtatni kívánt tesztet.
5. Ha egy teszt során probléma merült fel, megjelenik egy üzenet a hibakóddal és a probléma leírásával. Jegyezze fel a hibakódot és a probléma leírását, majd vegye fel a kapcsolatot a Dell-el (lásd a "Dell elérhetőségei" részt a 66. oldalon).

 **MEGJEGYZÉS:** A számítógép szervizcímkeje az egyes tesztképernyők tetején található. A szervizcímke segít azonosítani a számítógépet, amikor felveszi a kapcsolatot a Dell-el.

6. A tesztek végrehajtása után a **Beállítás kiválasztása** képernyőhöz visszatéréshez zárja be a tesztképernyőt.
7. A Dell Diagnostics programból kilépéshez és a számítógép újraindításához kattintson a **Kilépés** gombra.

A Dell Diagnostics indítása a Drivers and Utilities (illesztő- és segédprogramokat tartalmazó) lemezről

1. Helyezze be a *Drivers and Utilities* CD-t.
2. Állítsa le, és indítsa újra a számítógépet. Amikor a DELL embléma megjelenik, azonnal nyomja meg az <F12> billentyűt.

 **MEGJEGYZÉS:** Ha túl sokáig vár és megjelenik az operációs rendszer logója, várjon tovább, amíg megjelenik a Microsoft® Windows® asztal; majd kapcsolja ki a számítógépet, és próbálja újra.

 **MEGJEGYZÉS:** Az alábbi lépések csak egyszer változtatják meg az indító szekvenciát. A következő indítás alkalmával a számítógép a rendszerbeállításokban megadott eszközöknek megfelelően indul el.

- Amikor megjelenik az indítóeszközök listája, jelölje ki a **CD/DVD/CD-RW** meghajtót, majd nyomja le az <Enter> gombot.
- A megjelenő menüből válassza ki a **Boot from CD-ROM** (CD/DVD meghajtóról történő indítás) lehetőséget, majd nyomja meg az <Enter> gombot.
- Nyomja meg az 1 gombot a menü elindításához, majd a folytatáshoz nyomja meg az <Enter> gombot.
- A számozott listában válassza a **Run the 32 Bit Dell Diagnostics** (A 32 bites Dell diagnosztika futtatása) parancsot. Ha több verzió is fel van sorolva, válassza a számítógépének megfelelőt.
- Válassza ki a futtatni kívánt tesztet.
- Ha egy teszt során probléma merült fel, megjelenik egy üzenet a hibakóddal és a probléma leírásával. Jegyezze fel a hibakódot és a probléma leírását, majd

vegye fel a kapcsolatot a Dell-el (lásd a "Dell elérhetőségei" részt a 66. oldalon).



MEGJEGYZÉS: A számítógép szervizcímkéje az egyes tesztképernyők tetején található. A szervizcímké segít azonosítani a számítógépet, amikor felveszi a kapcsolatot a Dell-el.

- A tesztek végrehajtása után a **Beállítás kiválasztása** képernyőhöz visszatéréshez zárja be a tesztképernyőt.
- A Dell Diagnostics programból kilépéshez és a számítógép újraindításához kattintson a **Kilépés** gombra.
- Vegye ki a *Drivers and Utilities* lemezt.

Az operációs rendszer visszaállítása

Az operációs rendszert a következő módokon állíthatja vissza:

- A Rendszer-visszaállítás visszaállítja számítógépét egy korábbi működőképes állapotra az adatfájlok érintetlenül hagyása mellett. Az operációs rendszer visszaállítására és az adatfájlok megőrzésére használja első megoldásként a rendszer-visszaállítási szolgáltatást.
- A Dell Factory Image Restore visszaállítja a merevlemezét a vásárlás pillanatának megfelelő működési állapotba. Ez a művelet végleg töröl minden adatot a merevlemezről, és eltávolít minden programot, amelyet Ön a számítógép kézhezvétele óta telepített. A Dell Factory Image Restore szolgáltatást csak abban az esetben használja, ha a rendszer-visszaállítás nem oldotta meg az operációs rendszer problémáját.
- Amennyiben Operating System (Operációs rendszer) lemezt kapott a számítógéphez, annak használatával is visszaállíthatja az operációs rendszert. Azonban az Operating System lemez használata is töröl minden adatot a merevlemezről. A lemezt csak abban az esetben használja, ha sem a rendszer-visszaállítás, sem pedig a Dell Factory Image Restore nem oldotta meg az operációs rendszer problémáját.

Rendszer-visszaállítás

A Windows operációs rendszer rendszer-visszaállítási funkciója segítségével a számítógép visszaállítható egy korábbi, működőképes állapotra (az adatfájlok érintése nélkül), ha a hardverben, szoftverben vagy más rendszerbeállításban történt módosítás miatt a rendszer nemkívánatos működési állapotba került. A Rendszer-visszaállítás bármely módosítása a számítógépen teljes mértékben visszafordítható.

 **VIGYÁZAT:** Az adatfájlokról rendszeresen készítsen biztonsági másolatot. A rendszer-visszaállítás nem követi nyomon az adatfájlokat és nem is állítja helyre őket.

 **MEGJEGYZÉS:** A következő útmutatások a Windows alapértelmezett nézetére érvényesek, tehát ha a Dell™ számítógépen a beállítást a Windows Klasszikus

nézetre módosította, nem biztos, hogy ezek érvényesek lesznek.

A Rendszer-visszaállítás indítása

1. Kattintson a **Start** gombra .
 2. A Keresés mezőbe írja be a rendszer-visszaállítás kifejezést, és nyomja le az <Enter> billentyűt.
-  **MEGJEGYZÉS:** Megjelenhet a **Felhasználói fiók felülete** ablak Ha rendszergazdai jogokkal rendelkezik a számítógépen, kattintson a **Folytatás** gombra. Ellenkező esetben a szükséges művelet folytatásához kérje a rendszergazda segítségét.
3. Kattintson a **Tovább** gombra, és kövesse a képernyőn megjelenő további utasításokat.

Ha a rendszer-visszaállítás nem oldotta meg a problémát, visszavonhatja a legutolsó rendszer-visszaállítást.

Az utolsó rendszer-visszaállítás visszavonása

 **MEGJEGYZÉS:** Az utolsó rendszer-visszaállítás visszavonása előtt mentsen el és zárjon be minden nyitott fájlt, és lépjen ki minden futó programból. A rendszer teljes visszaállításáig ne módosítson, nyisson meg vagy töröljön fájlokat vagy programokat.

1. Kattintson a **Start** gombra .
2. A Keresés mezőbe írja be a rendszer-visszaállítás kifejezést, és nyomja le az <Enter> billentyűt.
3. Kattintson az **Utolsó visszaállítás visszavonása** lehetőségre, majd a **Tovább** gombra.

Dell: Gyári lemezkép visszaállítása

 **VIGYÁZAT:** A Dell PC Restore vagy a Dell Factory Image Restore szolgáltatás véglegesen töröl minden adatot a merevlemezről, eltávolít minden olyan programot és illesztőprogramot, amit Ön a számítógép átvétele óta telepített. Ha módja van rá, készítsen biztonsági mentést az adatokról a szolgáltatás használata előtt. A Dell Factory Image Restore szolgáltatást csak abban az esetben használja, ha a rendszer-visszaállítás nem oldotta meg az operációs rendszer problémáját.

 **MEGJEGYZÉS:** A Dell Factory Image Restore nem elérhető, amennyiben a merevlemez az operációs rendszer lemezének segítségével formattálták, vagy particionálták.

 **MEGJEGYZÉS:** Lehetséges, hogy a Dell Factory Image Restore egyes országokban és számítógépeken nem elérhető.

A Dell Factory Image Restore szolgáltatást csak utolsó módszerként használja az operációs rendszer visszaállítására. Ezek a szolgáltatások a merevlemezt a számítógép vásárlásakor működőképes állapotra állítják vissza. Minden a számítógép kézhezvétele óta telepített program és fájl, – többek között az adatfájlok is – véglegesen törölődnek a merevlemezről. Az adatfájlok közé tartoznak a dokumentumok, a számológéptáblák, az e-mail üzenetek, a digitális fényképek, a zenefájlok stb. Lehetőség szerint készítsen biztonsági másolatot minden adatról a Factory Image Restore használata előtt.

1. Kapcsolja be a számítógépet. Amikor a DELL embléma megjelenik, nyomja meg az <F8> billentyűt többször egymás

után a **Speciális rendszerindítási beállításai** ablak megjelenéséig.

 **MEGJEGYZÉS:** Ha túl sokáig vár és megjelenik az operációs rendszer emblémája, várjon amíg megjelenik a Microsoft® Windows® asztal; majd kapcsolja ki a számítógépet, és próbálja újra.

2. Válassza ki a **Számítógép javítása** elemet.
3. Megjelenik a **Rendszer-helyreállító beállítások** ablak.
4. Válasszon billentyűzetkiosztást, majd kattintson a **Tovább** gombra.
5. A javítási opciók eléréséhez jelentkezzen be helyi rendszergazdaként. A parancssor eléréséhez írja be a **Felhasználó neve** mezőbe, hogy **rendszergazda**, majd kattintson az **OK** gombra.

Az operációs rendszer visszaállítása

6. Kattintson a **Dell Factory Image Restore** (Dell gyári rendszerkép-visszaállítás) elemre. Megjelenik a **Dell Factory Image Restore** üdvözlőképernyő.
 -  **MEGJEGYZÉS:** A konfigurációtól függően a **Dell Factory Tools**, majd a **Dell Factory Image Restore** lehetőséget választhatja.
7. Kattintson a **Tovább** gombra. Megjelenik a **Confirm Data Deletion** (Adattörlés jóváhagyása) ablak.
 -  **MEGJEGYZÉS:** Amennyiben nem akarja folytatni a Factory Image Restore segédprogramot, kattintson a **Cancel** (Mégse) gombra.
8. A jelölőnégyzet bejelölésével engedélyezze a merevlemez formázásának és a rendszerszoftver gyári állapotba való visszaállításának folytatását, majd kattintson a **Next** (Tovább) gombra.

Elkezdődik a visszaállítási folyamat, amely öt vagy több percet is igénybe vehet. Az operációs rendszer és a gyárilag telepített alkalmazások visszaállításakor megjelenik egy üzenet.

9. Kattintson a **Finish** (Befejezés) gombra a számítógép újraindításához.

Az operációs rendszer újratelepítése

Előkészületek

Amennyiben a Microsoft® Windows® operációs rendszert szeretné újratelepíteni egy újonnan telepített illesztőprogrammal fennálló probléma kijavítása érdekében, előbb próbálja meg a Windows Device Driver Rollback (Windows Eszköz-illesztőprogram visszagörgetése) segédprogramot. Ha az Eszközillesztő program visszagörgetése nem oldotta meg a problémát, használja a rendszer-visszaállítást az operációs rendszer korábbi, az új eszköz illesztőprogramjának telepítése előtti állapotára való visszaállításához. Lásd a "Rendszer-visszaállítás" fejezetet 52. oldalon.

△ VIGYÁZAT: A telepítés végrehajtása előtt a merevlemezen lévő minden adatfájlról készítsen biztonsági másolatot. A hagyományos

merevlemez-konfigurációk esetében a merevlemez-meghajtó a számítógép által először észlelt meghajtó.

Az operációs rendszer újratelepítő lemezt csak utolsó lehetőségként használja az operációs rendszer visszaállítására.

A Windows újratelepítéséhez a következőkre van szükség:

- *Operációs rendszer* lemez
- *Dell Drivers and Utilities* lemez

 **MEGJEGYZÉS:** A *Dell Drivers and Utilities* lemez a számítógép összeszerelésekor telepített illesztőprogramokat tartalmazza. Használja a *Dell Drivers and Utilities* lemezt bármely szükséges illesztőprogram betöltéséhez. Attól függően, hogy honnan rendelte a számítógépet, vagy kérte-e a lemezt, a *Dell Drivers and Utilities* lemez és az *Operating System* lemez nem biztos, hogy a számítógép részét képezik.

A Microsoft Windows újratelepítése

Az újratelepítés 1-2 órát vehet igénybe. Az operációs rendszer újratelepítése után az egyes eszközök illesztőprogramjait, a vírusvédelmi programokat és egyéb szoftvereket is ismételten fel kell telepítenie.

1. Mentsen el és zárjon be minden nyitott fájlt, és lépjen ki minden nyitott programból.
2. Helyezze be az *operációs rendszer* lemezét.
3. Kattintson az **Exit** (Kilépés) gombra, ha az **Install Windows** (A Windows telepítése) üzenetet látja.
4. Indítsa újra a számítógépet.
5. Amikor a DELL embléma megjelenik, azonnal nyomja meg az <F12> billentyűt.

 **MEGJEGYZÉS:** Ha túl sokáig vár és megjelenik az operációs rendszer emblémája, várjon amíg megjelenik a Microsoft® Windows® asztal; majd kapcsolja ki a számítógépet, és próbálja újra.

 **MEGJEGYZÉS:** Az alábbi lépések csak egyszer változtatják meg az indító szekvenciát. A következő indítás alkalmával a számítógép a rendszerbeállításokban megadott eszközöknek megfelelően indul el.

6. Amikor megjelenik az indítóeszközök listája, jelölje ki a **CD/DVD/CD-RW meghajtót** majd nyomja meg az <Enter> gombot.
7. Nyomja le bármelyik billentyűt a **CD-ROM-ról történő indításhoz**. A telepítés elvégzéséhez kövesse a képernyőn megjelenő utasításokat.

Segítségkérés

Amennyiben problémát tapasztal a számítógéppel, az alábbi lépésekben leírtak végrehajtásával diagnosztizálhatja, és elháríthatja a problémát:

1. A számítógép problémájára vonatkozó információkat és műveleteket a „Problémák megoldása” című fejezetben találja a 37 oldalon.
2. További információkért lásd a *Dell Technology Útmutatót*.
3. A Dell Diagnostics futtatási műveleteit lásd a „Dell Diagnostics” c. részben, a 48 oldalon.
4. Töltse ki a Diagnosztikai ellenőrzőlistát a 65 oldalon.
5. Vegye igénybe a Dell Support honlapon (**support.dell.com**) elérhető online szolgáltatásokat a telepítési és hibaelhárítási műveletekhez. A Dell online bővebb támogatási listáját megtalálhatja az „Online szolgáltatások” című fejezetben a 61 oldalon.
6. Ha az előző lépések nem oldották meg a problémát, nézze meg a „Telefonhívás előtti teendők” című részt a 65. oldalon.



MEGJEGYZÉS: Hívja a Dell támogatást a számítógép közelében lévő telefonról, hogy az ügyfélszolgálat munkatársa segíthessen a szükséges műveletek elvégzésében.



MEGJEGYZÉS: Nem minden országban áll rendelkezésre a Dell expressz szervizkód rendszer.

Segítségkérés

A Dell automatizált telefonos rendszerének utasítására írja be az expressz szervizkódot, hogy a hívás a megfelelő ügyfélszolgálati munkatárshoz kerüljön. Amennyiben nincsen expressz szervizkódja, nyissa meg a **Dell Accessories** mappát, duplán kattintson az **expressz szervizkód** ikonra, és kövesse az utasításokat.

 **MEGJEGYZÉS:** A szolgáltatások egy része nem érhető el folyamatosan mindenhol az Egyesült Államokon kívül. A helyi Dell képviselő tájékoztatást nyújt az elérhető szolgáltatásokról.

Műszaki támogatás és ügyfélszolgálat

A Dell ügyfélszolgálatunk készséggel ad választ minden Dell hardverrel kapcsolatos kérdésre. Ügyfélszolgálatunk munkatársai számítógép alapú diagnosztikát használnak a gyors és pontos válaszok érdekében.

A Dell támogatási szolgálat elérhetőségét megtekintheti a „Telefonhívás” előtti teendők című részben a 65 oldalon, majd keresse meg a lakóhelyének megfelelő elérhetőséget, vagy látogasson el a **support.dell.com** oldalra.

DellConnect

A DellConnect™ egy egyszerű online hozzáférési eszköz, ami lehetővé teszi, hogy a Dell ügyfélszolgálati alkalmazottja egy szélessávú kapcsolattal hozzáférjen a számítógépjéhez, majd diagnosztizálja, és megjavítsa a hibát az Ön felügyelete mellett. További információkért látogasson el a **www.dell.com/DellConnect** oldalra.

Online szolgáltatások

A Dell termékeit és szolgáltatásait az alábbi webhelyeken ismerheti meg:

- **www.dell.com**
- **www.dell.com/ap** (csak Ázsia/Csendes-óceán térsége)
- **www.dell.com/jp** (csak Japán)
- **www.euro.dell.com** (csak Európa)
- **www.dell.com/la** (Latin Amerika és a Karib-térség országai)
- **www.dell.ca** (csak Kanada)

A Dell Support az alábbi webhelyeken és e-mail címeken keresztül érhető el:

Dell Support webhelyek

- **support.dell.com**
- **support.jp.dell.com** (csak Japán)
- **support.euro.dell.com** (csak Európa)
- **supportapj.dell.com** (Csak Ázsia Csendes-óceáni térsége)

Dell Támogatás e-mail címek:

- mobile_support@us.dell.com
- support@us.dell.com
- la-techsupport@dell.com (csak Latin-Amerika és a Karib-térség országai)
- apsupport@dell.com (csak Ázsia/ Csendes-óceáni térség)

Dell Marketing és Sales e-mail címek

- apmarketing@dell.com (csak Ázsia/ Csendes-óceáni térség)
- sales_canada@dell.com (csak Kanada)

Névtelen fájlátviteli protokoll (FTP):

- ftp.dell.com

Bejelentkezés felhasználóként: Lépjen be *névtelen* felhasználóként, és használja az e-mail címét jelszóként.

Automatizált rendelési állapot szolgálat

A Dellnél rendelt bármely termék státuszát ellenőrizheti a **support.dell.com** weblapon, vagy felhívhatja az automatizált rendelési állapot szolgálatot. A rögzített hang megkéri Önt a rendelés megtalálásához és jelentéséhez szükséges adatok megadására. A lakóhelyének megfelelő telefonszámot megtalálhatja a „Dell elérhetőségei” c. fejezetben a 66. oldalon. Amennyiben problémája van rendelésével, például hiányzó vagy hibás alkatrészek, helytelen számlázás, forduljon a Dell ügyfélszolgálatához. Híváskor készítse elő számláját vagy a csomagszelvényét. A lakóhelyének megfelelő telefonszámot megtalálhatja a „Dell elérhetőségei” c. fejezetben a 66 oldalon.

Termékinformáció

Ha információra van szüksége a Dellnél kapható további termékekkel kapcsolatban, vagy ha megrendelést szeretne feladni, látogasson el a **www.dell.com** weboldalra. A lakóhelyének megfelelő telefonszámért, vagy ha egy kereskedelmi ügyintézővel szeretne beszélni, lásd a „Dell elérhetőségei” című részt a 66. oldalon.

Eszközök visszaküldése garanciális javításra vagy visszafizetésre

Készítsen elő minden javításra vagy visszafizetésre visszaküldendő eszközt, az alábbiak szerint:

 **MEGJEGYZÉS:** Mielőtt a terméket visszajuttatná a Dellhez, győződjön meg róla, hogy a merevlemezen vagy más adattárolón található minden adatról biztonsági másolatot készített. Távolítsa el minden bizalmas, szerzői jogvédelem alatt álló, és személyes adatot, valamint az olyan cserélhető adathordozókat, mint CD lemezek és memóriakártyák. A Dell a számítógépben található bizalmas, szerzői jogvédelem alatt álló, és személyes adatokért, az elveszett, vagy megsérült adatokért, vagy cserélhető adathordozók meghibásodásáért vagy elvesztéséért nem vállal felelősséget.

Segítségkérés

1. Hívja fel a Dellt, hogy kapjon egy visszaküldött termékazonosító számot, és írja rá olvashatóan, jól kivehetően a dobozra.

 **MEGJEGYZÉS:** A lakóhelyének megfelelő telefonszámot megtalálhatja a „Dell elérhetőségei” c. fejezetben a 66. oldalon.

2. Küldje el a számla másolatát, és a visszaküldés okát is írja le részletesen.
3. Küldje el a diagnosztikai ellenőrzőlistát (lásd a „Diagnosztikai ellenőrzőlista” c. fejezetet a 65 oldalon), feltüntetve a futtatott tesztek és a Dell Diagnostics hibaüzeneteit (lásd a „Dell Diagnostics” c. fejezetet a 48 oldalon).
4. Készülékcsere vagy visszafizetés esetén küldje el az eszköz(ök)höz tartozó kellékeket (tápkábelek, szoftveres hajlékonylemezek, útmutatók stb.).

5. A visszaküldésre szánt berendezést csomagolja az eredeti (vagy azzal egyenértékű) csomagolásba.

 **MEGJEGYZÉS:** A szállítási költségeket Ön vállalja. Szintén Ön felelős a visszaküldött termék biztosításáért, valamint vállalja a termék eltűnésének fennálló kockázatát a szállítás közben. Utánvételes csomagokat nem fogadunk el.

 **MEGJEGYZÉS:** Azokat a csomagokat, amelyek az előírt szükségleteknek nem tesznek eleget, visszaküldjük a feladónak.

Telefonhívás előtti teendők

 **MEGJEGYZÉS:** Híváskor készítse elő az Express szervizkódot. A kód segítségével a Dell automata telefonos támogatásrendszere hatékonyabban irányítja hívását a megfelelő helyre. A Szervizcímken szereplő számot is kérhetik Öntől (a számítógép hátoldalán található).

Ne felejtse el kitölteni a következő Diagnosztikai ellenőrzőlistát. Amennyiben lehetséges, kapcsolja be a számítógépet, mielőtt felhívja a Dellt segítségért, és a számítógép közelében lévő készülékről telefonáljon. Előfordulhat, hogy megkéri néhány parancs begépelésére, részletes információ átadására működés közben, vagy, hogy próbálja ki más lehetséges hibaelhárítási lépést magán a számítógépen. Győződjön meg róla, hogy a számítógép dokumentációi elérhetők.

Diagnosztikai ellenőrzőlista

- Név:
- Dátum:
- Cím:
- Telefonszám:
- Szervizcímke (vonalkód a számítógép hátoldalán):
- Expressz szervizkód:
- Visszaküldött termék azonosítószáma (ha kapott ilyet a Dell műszaki támogatást ellátó munkatársától):
- Operációs rendszer és verziója:
- Eszközök:
- Bővítőkártyák:
- Csatlakozik hálózathoz? Igen/Nem
- Hálózat, verzió és hálózati adapter:
- Programok és verziók:

Segítségkérés

Nézze át az operációs rendszer dokumentációit, hogy meghatározhassa a rendszerindító fájlok tartalmát. Ha a számítógéphez nyomtató csatlakozik, nyomtasson ki minden fájlt. Ha mégsem, mentse el az összes fájl tartalmát, mielőtt felhívna a Dellt.

- Hibaüzenet, hangkód vagy diagnosztikai kód:
- A probléma leírása és a végrehajtott hibaelhárítási műveletek:

Kapcsolatfelvétel a Dellel

Az Egyesült Államokban lévő ügyfelek hívják a 800-WWW-DELL (800-999-3355) számot.

 **MEGJEGYZÉS:** Amennyiben nem rendelkezik aktív Internet kapcsolattal, megtalálhatja az elérhetőségeket a megrendelőlap, számlán, csomagolás szelvényen vagy a Dell termékkatalógusban.

A Dell többféle online és telefonos támogatási és szolgáltatási megoldást kínál. Az elérhetőség országonként és termékenként változik, és előfordulhat, hogy néhány szolgáltatás nem áll rendelkezésre az Ön régiójában.

A Dellt kereskedelmi, műszaki támogatás vagy ügyfélszolgálati ügyek miatt felkeresheti:

1. látogassa meg a **support.dell.com** webhelyet.

2. Ellenőrizze, hogy szerepel-e az Ön országa vagy régiója a lap alján található **Choose A Country/Region** (Ország/ régió választása) legördülő menüben.
3. Kattintson a **Contact Us** (Lépjen kapcsolatba velünk) elemre a lap bal oldalán.
4. Jelölje ki az igényeinek megfelelő szolgáltatás vagy támogatás linket.
5. Lépjen kapcsolatba a Dellel az Önnek legkényelmesebb módon.

További információk és források keresése

Ha az alábbiakra van szüksége:

az operációs rendszer újratelepítése

egy Diagnosztikai program futtatása a számítógépen, a Asztali számítógép rendszerszoftver újratelepítése, illesztőprogramok frissítése és olvass el fájlok

további információk az operációs rendszerről, a perifériák karbantartásáról, az internetről, a Bluetooth® kapcsolatokról, a hálózatokról és az e-mailekről

Lásd:

az operációs rendszer lemeze

Helyezze be a *Drivers and Utilities* (Illesztőprogramok és segédprogramok) lemezt



MEGJEGYZÉS: Az illesztőprogramok és a dokumentációk legfrissebb verziója a Dell™ támogatási oldalán, a **support.dell.com** weboldalon található meg.

A *Dell technológiai útmutató* telepítve van a merevlemezen

Ha az alábbiakra van szüksége:

további biztonsági útmutatások a számítógéphez

a garancia adatai, a szerződési feltételek (csak Egyesült Államok), a biztonsági előírások, a szabályozási és ergonómiai információk, valamint a végfelhasználói licencszerződés

keresse meg a szervizcímét/expressz szervizkódot — A számítógépet a szervizcímével lehet azonosítani a **support.dell.com** webhely használatakor vagy a műszaki támogatás igénybevételekor

Lásd:

a számítógéphez mellékelte biztonsági és hatósági dokumentumokat lásd a megfelelőséggel kapcsolatos következő weboldalon: **www.dell.com/regulatory_compliance**

a számítógép hátoldala

Ha az alábbiakra van szüksége:

illesztőprogramok és letöltések keresése
műszaki és a terméktámogatás elérése
új megrendelések állapotának ellenőrzése
megoldás és válasz keresése a gyakori kérdésekre
keressen a műszaki módosításokra vonatkozó friss információkat vagy olyan műszaki referenciaanyagokat, amelyek szakembereknek és tapasztaltabb felhasználóknak szólnak

Lásd:

a Dell™ támogatási weboldalán a **support.dell.com** címen.

Alapvető műszaki adatok

A rendszer típusa

Inspiron One 19

Ez a fejezet információkat tartalmaz a számítógép beállításáról és frissítéséről, vagy az illesztőprogramok frissítéséről. Részletesebb információért lásd a *Szerviz-kézikönyvet* a Dell Support honlapon a support.dell.com címen.

 **MEGJEGYZÉS:** A kínált opciók régióként eltérők lehetnek. Ha többet szeretne megtudni a számítógép konfigurációjáról, kattintson a **Start** → **Súgó és támogatás** menüpontra, és válassza számítógépe adatainak megtekintését.

Processzor

Intel® Celeron®

Intel Celeron kétmagos

Intel Pentium® Dual-Core

Intel Core™ 2 Duo

Intel Core2 Quad

Meghajtók és eszközök

Meghajtók

Egy 3,5 hüvelykes belső merevlemez, egy tálcás betöltésű optikai meghajtó

Vezeték nélküli (opcionális)

LAN 802.11 b/g

Kamera

1,3 mega pixel

Alapvető műszaki adatok

Meghajtók és eszközök

Rendelkezésre álló eszközök	Serial ATA merevlemez, DVD-ROM (opcionális), DVD+/- RW (opcionális), mikrofontömb, és egy 8 az 1-ben memóriakártya olvasó.
-----------------------------	--

Memória

Típus	Két csatornás 800 MHz DDR2
Minimum	1 GB
Maximális méret	4 GB

A számítógép adatai

Rendszer lapkakészlete	Intel G41+ICH7
------------------------	----------------

Külső csatlakozók

Hálózati adapter	RJ45 csatlakozó
USB 2.0	Három oldalsó és három hátoldali csatlakozó
Hang	Két oldalsó csatlakozó a mikrofon/vonalbemenet és a fejhallgató/vonalkimenet csatlakoztatására: egy hátoldali csatlakozó a vonalkimenetnek
IEEE 1394a	egy oldalsó 4 tűs soros csatlakozó

Videokártya

Típus	Intel X4500
-------	-------------

Hang

Típus	Integrált hangszórók
-------	----------------------

Kijelző

Típus (TFT aktív mátrix)	18,5 hüvelyk, 16:9, WXGA
Maximális felbontás	1366 x 768

Áramellátás

Teljesítmény	130 W
Tápfeszültség	100–240 V váltakozó áram
Tartalék akkumulátor	3 V-os CR2032 lítium gombelem

Fizikai jellemzők

Magasság	386,39 mm
Szélesség	477,39 mm
Mélység	103,98 mm
Súly (megközelítőleg)	7,3 kg

A számítógép környezete*Hőmérséklet:*

Működési	10°C - 35°C
Tárolási	-40°C - 65°C
Relatív páratartalom	10% - 90% (nem lecsapódó)

A számítógép környezete

Maximális rezgés:

Működési 0.26 GRMS
véletlenszerű,
két percre
minden működési
helyzetben

Tárolási 2.2 GRMS
véletlenszerű 15
percre

Maximális ütődés:

Működési Félszinuszos
impulzus: 40G 2 ms
időtartamra 51 cm/s
sebességváltozással

A számítógép környezete

Tárolási Félszinuszos
impulzus: 40G 22
ms időtartamra
609 cm/s
sebességváltozással

Magasság:

Működési –15,2 és 3048 m
között

Tárolási –15,2 és 10,668 m
között

Légkörszennyezési legfeljebb G2-es
osztályú az ISA-
S71.04-1985 jelű
szabvány szerint

Függelék

A Macrovision termékére vonatkozó nyilatkozat

A termék szerzői jogok védelmére szolgáló technológiát tartalmaz, amelyet a Macrovision Corporation és mások tulajdonában lévő, az Amerikai Egyesült Államokban bejegyzett szabadalom, illetve szerzői jog véd. A szerzői jog hatálya alá tartozó védelmi technológia kizárólag a Macrovision Corporation engedélyével, csak otthoni vagy egyéb korlátozott megtekintési célra használható fel, amennyiben a Macrovision Corporation más felhatalmazást nem ad. Tilos a termék visszafejtése vagy gépi kódból történő visszafordítása.

Index

A

a Dell hívása **65**

áramellátás műszaki adatai **73**

B

beállítás, előkészületek **5**

biztonsági másolatok

 létrehozás **34**

bővítőbusz **73**

C

CD-lemezek, lejátszás és létrehozás **31**

chipkészlet **72**

D

DellConnect **61**

Dell Diagnostics **48**

76

Dell: Gyári lemezkép visszaállítása **52**

Dell Online kapcsolatfelvétel **66**

Dell Support weboldal **70**

Dell támogatási központ **44**

Diagnosztikai ellenőrzőlista **65**

E

elülső csatlakozók **16**

e-mail címek

 műszaki támogatásért **62**

energia

 takarékoság **32**

energiatakarékoság **32**

F

fejhallgató

 elülső csatlakozó **20**

fizikai jellemzők **73**

források, továbbiak keresése **68**

FTP-bejelentkezés, névtelen **62**

G

gyári lemezkép visszaállítása **54**

H

hálózati kapcsolat

javítás **38**

hálózat sebessége

tesztelés **38**

hang **73**

Hardverhiba-elhárító **47**

hardverproblémák

diagnosztika **47**

I

illesztőprogramok és letöltések **70**

internetcsatlakozás **13**

ISZ

internetszolgáltató **13**

J

jótállás csere **63**

K

kapcsolódás

opcionális hálózati kábel **8**

L

lemezek

használat **23**

lemez meghajtó

támogatott lemezméretetek **23**

M

- meghajtók és eszközök **71**
- memória
 - minimum és maximum **72**
- memóriaproblémák
 - megoldás **41**
- memóriatámogatás **72**
- Memory Stick olvasó **19**
- merevlemez-meghajtó üzemjelzője **17**
- MMC **19**
- Multi Media Card olvasó **19**
- műszaki adatok **71**

P

- portok és csatlakozók **72**
- problémák, megoldás **37**
- problémamegoldás **37**
- processzor **71**

R

- Rendszerüzenetek **45**
- Rendszer-visszaállítás **52**

S

- súgó
 - támogatás és segítségnyújtás **59**
- számítógép
 - tömeg és méretek **73**
 - számítógép adatai **72**
 - számítógép, beállítás **5**
 - számítógép-kapacitás **31**
 - számítógép környezete **73**
 - szellőzés, biztosítás **5**
 - szellőzés, elhelyezés **5**
 - szoftverfunkciók **31**
 - szoftverproblémák **41**

T

- támogatási e-mail címek **62**
- támogatási oldalak
 - világszerte **61**
- tápellátási problémák, megoldás **39**
- termékek
 - információk és vásárlás **63**
- termékek szállítása
 - javításhoz vagy cseréhez **64**
- testreszabás
 - asztal **31**
 - energiagazdálkodási beállítások **32**
- további információk keresése **68**

U

- ügyfélszolgálat **60**

V

- vezeték nélküli hálózati kapcsolat **38**

W

- Windows, újratelepítés **52**
- Windows újratelepítése **52**
- Windows Vista® **12**
 - Programkompatibilitás varázsló **42**
 - újratelepítés **58**

X

- xD-Picture kártyaolvasó **19**

Írországban nyomtatva

www.dell.com | support.dell.com



0TGYH6A00